

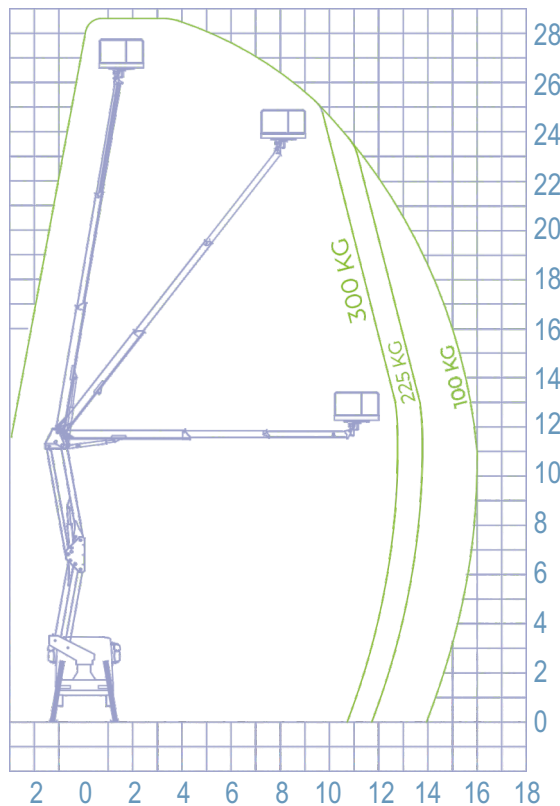



ARBEITSDIAGRAMM

INFO

ABMESSUNGEN





-  **STÜTZEN**
H+H

-  **ARBEITSHÖHE MAX.**
28,50 m

-  **KORBHÖHE**
26,50 m

-  **SEITL. REICHWEITE MAX.**
16,00 m

-  **KORBLAST**
300 kg

-  **KORBABMESSUNGEN**
1800x700x1100 mm

-  **KORBDREHUNG**
90°+90°

-  **STEUERUNG**
Elektrisch

-  **SCHWENKBEREICH**
700°

-  **GESAMTGEWICHT**
10 ton

[a] AUTOMATIK-NIVELLIERUNG

Die **SPEED**-Funktionalität ist der neue Standard bei Lkw-Arbeitsbühnen. Diese bietet große Vorteile nebst erhöhter Sicherheit und erleichtert diese auch den korrekten Abstützvorgang. Mit nur einem Druckknopf, auch aus dem Korb, ist es möglich die Abstützung sicher, einfach und schnell durchzuführen und Bodenunebenheiten auszugleichen.

TECHNISCHE MERKMALE

- **Abstützautomatik SPEED aus Korb- und Bodensteuerstelle.**
- **Autom. Home-Funktion.**
- Senkrechtstützen mit Extra-Aushub.
- Zwei- oder dreifacher Arbeitsbereich (Aufbauabhängig).
- Elektro-hydraulische Proportionalsteuerung auf allen Bewegungen.
- Elektron. CAN BUS Steuerung.
- Motor Start/Stop im Arbeitskorb.
- Ölkühler.
- Digital-Stundenzähler.
- 4 Unterlegplatten, 230V- Steckdose.
- Magnetische Rundumleuchte auf der Fahrzeugkabine.
- Kataphorese-Behandlung mit Pulverlackierung.
- Werkzeugkasten.
- Seitlicher Unterfahrerschutz.
- 150mm Alu-Bordwände.
- LED-Leuchten an der hinteren Stoßstange
- LED-Rundumleuchte auf Lkw-Kabine

SICHERHEITS-EINRICHTUNGEN

- Not-Aus-Schalter.
- Gegenkontrolle von ausgefahrenen Stützen.
- Nivellierauge zur Sichtkontrolle der Abstützung.
- Intelligenter Antikollisionsschutz Arbeitsbühne - Fahrerhaus.
- Korblastkontrolle.
- Lastmomentbegrenzer mit doppelter Sicherheit.
- Manuelle Notpumpe.
- Neigungssensor Unterrahmen.
- Geflanschte Blockventile.
- Differenziert filterndes Hydrauliksystem.
- Mit Hochleistungsfiltern in Vor- und Rücklauf.
- Automatische Korbnivellierung.
- Automatische Abschaltung Nebenantrieb.
- Betätigung Fahrzeughupe aus Korbsteuerung.
- SSW Socage Safe Workplace Sicherheitsleuchten an der Arbeitsbühne

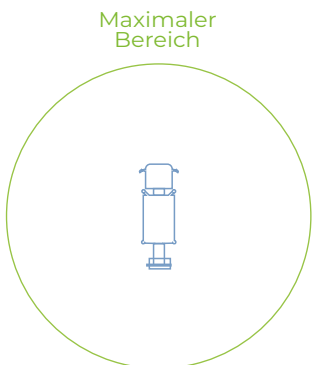
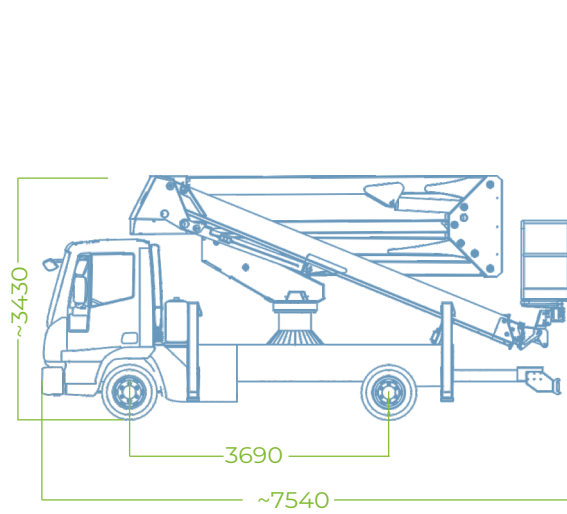

*seitl. Reichweite und Arbeitshöhe können je nach Herstellungs- oder Arbeitsbedingungen um ± 5% variieren.